

PERFIL ALINHAMENTO - LINHA GUARARAPES

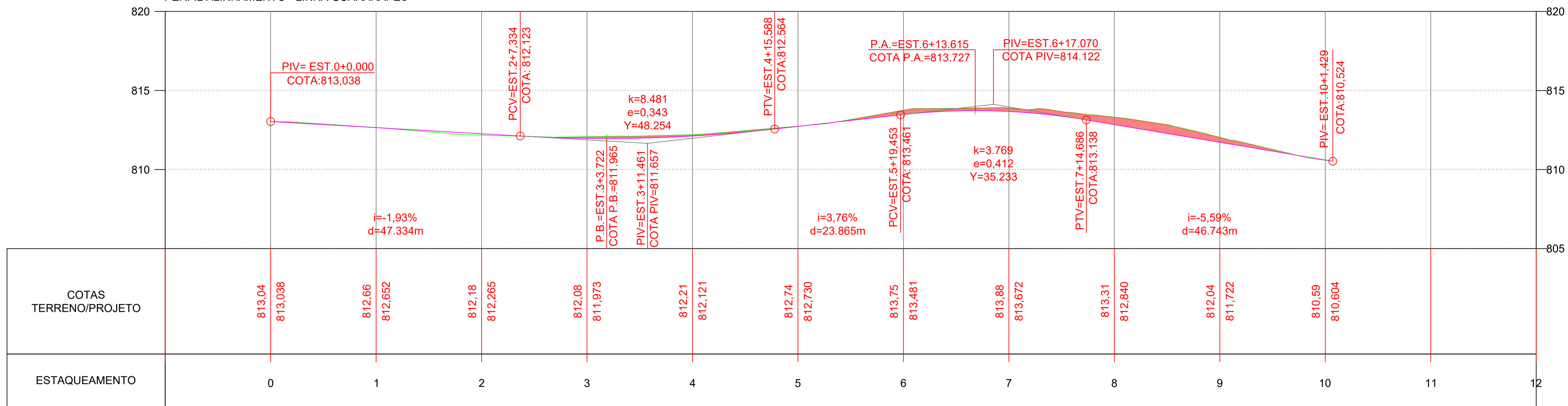

CARACTERÍSTICAS DA ONDULAÇÃO TRANSVERSAL (LOMBADA)

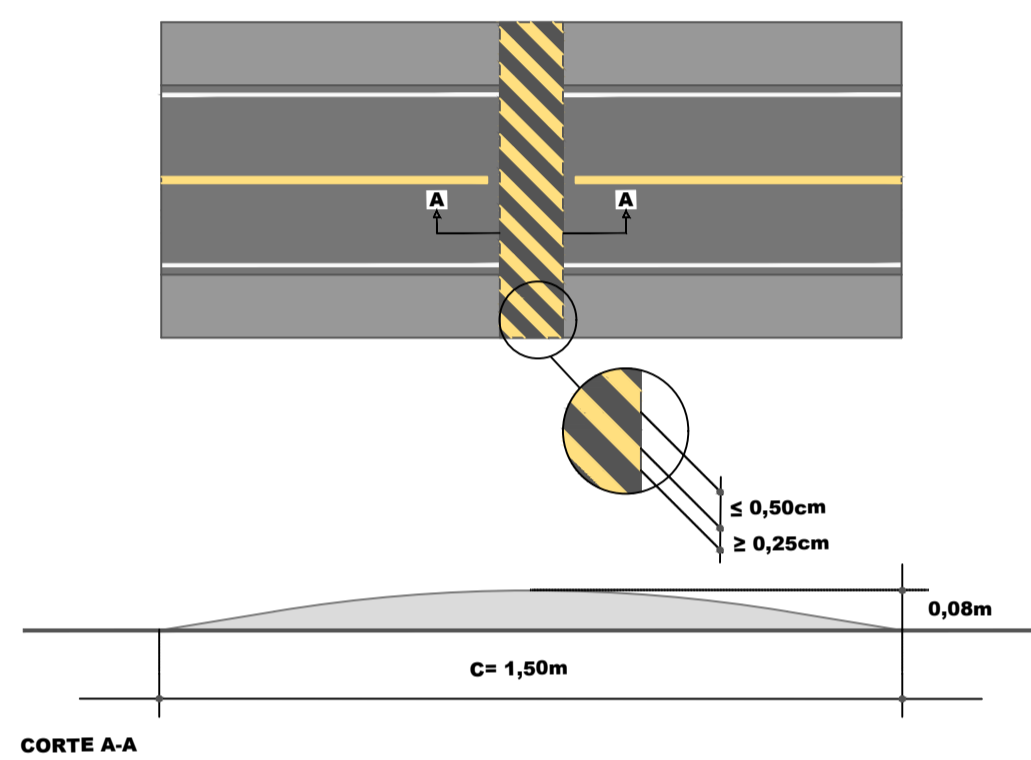

CORTE A-A

SITUAÇÃO ATUAL

SITUAÇÃO DE DRENAGEM PLUVIAL

SITUAÇÃO DE PROJETO

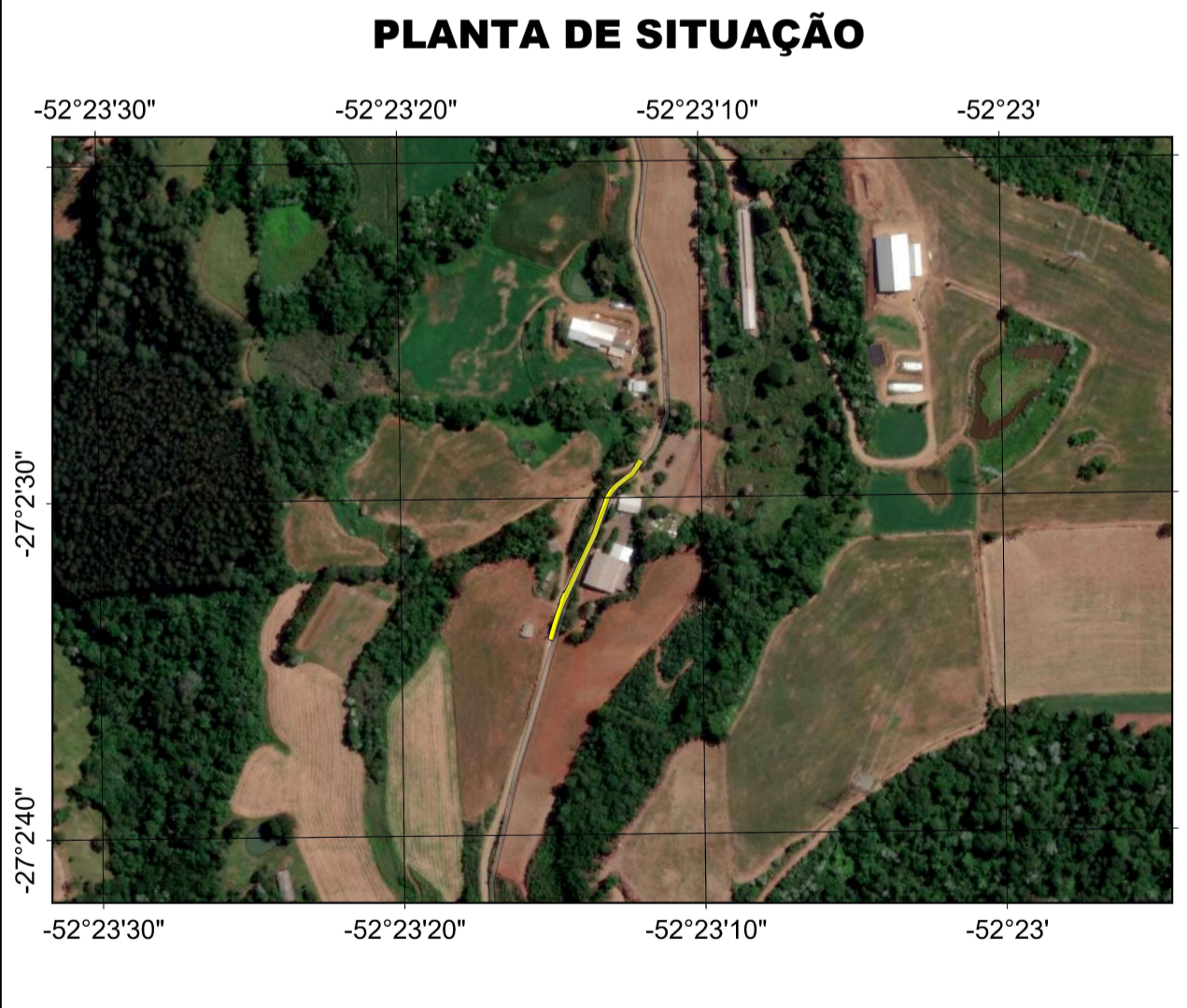
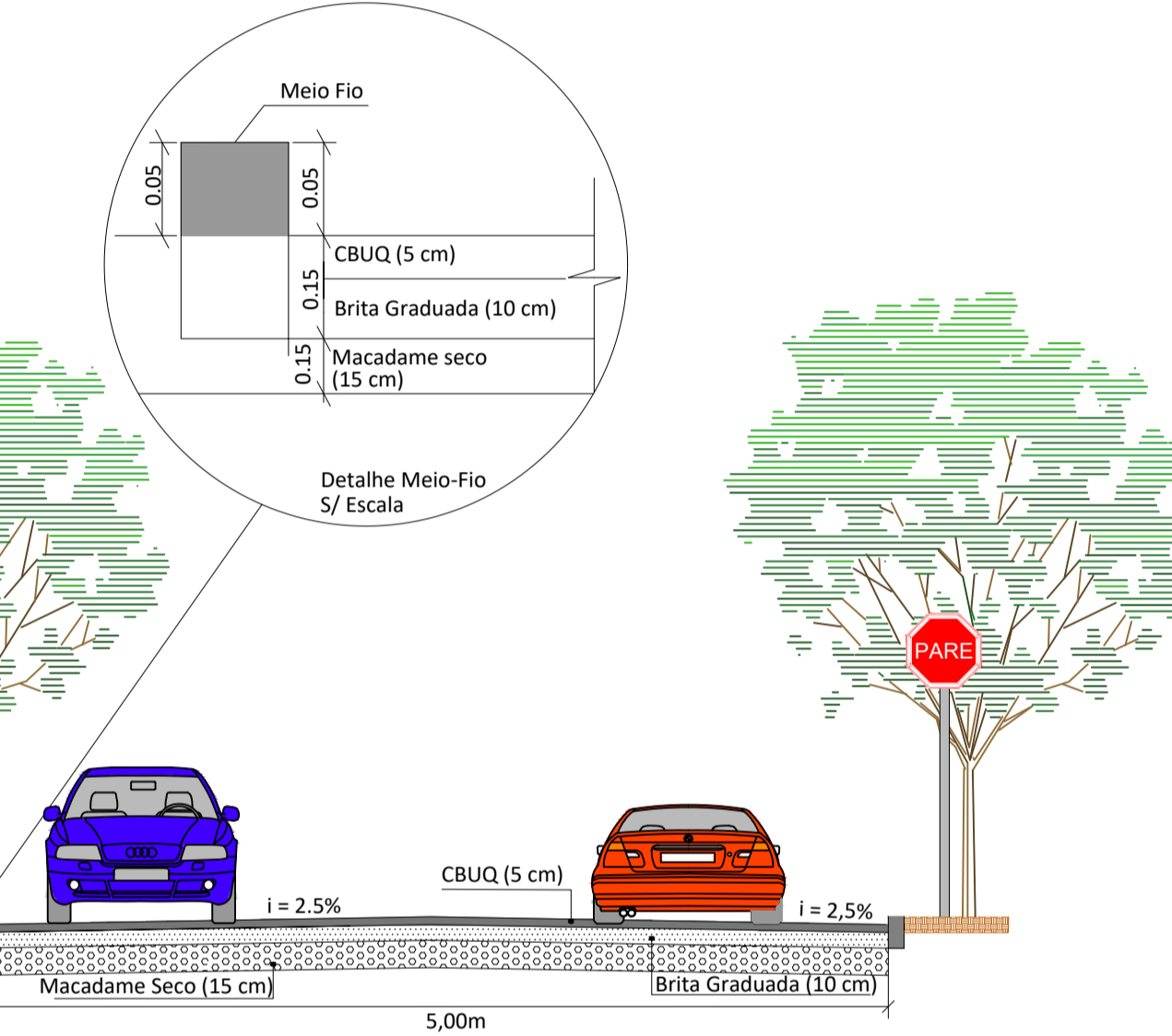
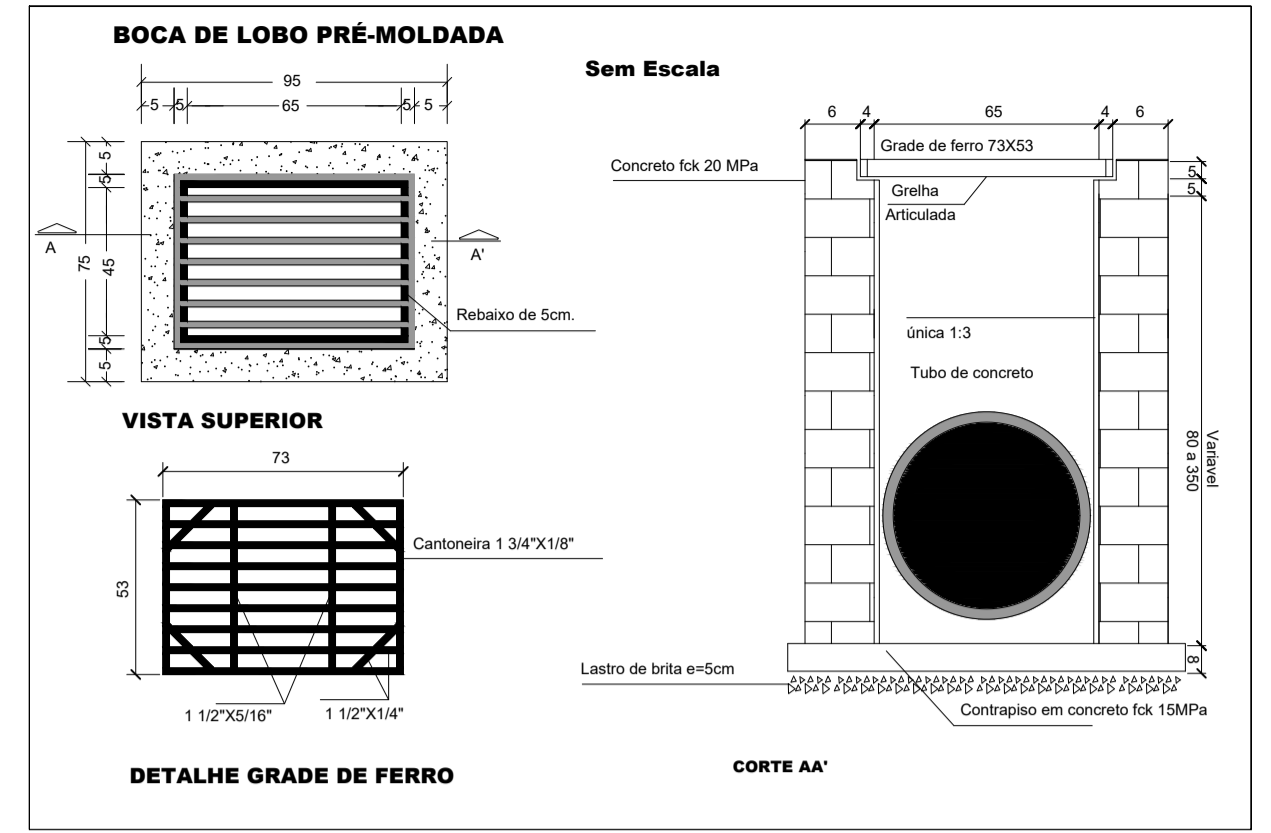

LEGENDA

- PAVIMENTO PROJETADO
- EIXO DE PROJETO
- MEIO FIO PROJETADO
- DRENAGEM PROJETADA
- TUBULAÇÃO DE DRENAGEM PLUVIAL
- TUBULAÇÃO DE DRENAGEM PLUVIAL EXISTENTE

PROJETO DE PAVIMENTAÇÃO

RUA: ESTRADA MUNICIPAL - LINHA GUARARAPES
 MUNICÍPIO(S): XAVANTINA
 DATA: 12/2023

ESTADO UF: SC
 ESCALA: 1:500

Prop.: _____
 Resp. Téc.: ANDRÉ VINÍCIUS GRANDO LORENZON
 ENGENHEIRO CIVIL
 CREA/SC: 198.027-8

GeoNorte
 Projetos e Topografia

XAVANTINA - SC
 GOVERNO MUNICIPAL
 Rua Prefeito Ovídio Urbano Simon, Nº 163, Centro
 CEP: 89176-000 - Fone: (49) 3454-3100
 www.xavantina.sc.gov.br